

第40回広島県高等学校バドミントン個人選手権大会  
兼 第51回中国高等学校バドミントン選手権大会  
第61回全国高等学校総合体育大会バドミントン競技会広島県予選会  
総 合 成 績

男子学校対抗戦の部

順位	学校名	備 考
1	広島城北	全国総体・中国大会出場
2	広島桜が丘	中国大会出場
3	市立福山	中国大会出場
3	修道	
5	福山明王台	
5	呉宮原	
5	盈進	
5	広島国際学院	

女子学校対抗戦の部

順位	学校名	備 考
1	清水ヶ丘	全国総体・中国大会出場
2	安芸府中	中国大会出場
3	広島国泰寺	中国大会出場
3	安芸南	
5	鈴峯女子	
5	海田	
5	舟入	
5	福山明王台	

3位の学校のうち、中国大会出場校は代表決定戦を行い、選出しました。

男子個人戦の部

順位	ダブルス	学校名	順位	シングルス	学校名	備 考
1	王井 悠也・中村 祐一	広島城北	1	王井 悠也	広島城北	全国総体・中国大会出場
2	貫目 涼介・川本 淳慈	広島城北	2	大和 一輝	桜が丘	全国総体・中国大会出場
3	澤田 悠汰・白川 誠	広島城北	3	貫目 涼介	広島城北	中国大会出場
3	大和 一輝・小西 雅俊	桜が丘	3	川本 淳慈	広島城北	中国大会出場
5	村上 一輝・川口 祥平	桜が丘	5	中村 祐一	広島城北	
5	林 夏輝・八谷 貴宏	安芸府中	5	大馬 貴明	広島城北	
5	高原 剛・横段 智章	呉宮原	5	村上 一輝	桜が丘	
5	藤下 康二・植田 真生	市立福山	5	植田 真生	市立福山	
9	石橋 一樹・板本 章弘	修道	9	大下 剛史	可部	
9	北川 晟・岡崎 達也	盈進	9	林 夏輝	安芸府中	
9	石本 恵一・大橋 幸生	国泰寺	9	枝廣 和成	大門	
9	阪谷 研史郎・大馬 貴明	広島城北	9	高原 剛	呉宮原	
9	大下 哲史・池村 哲平	可部	9	横段 智章	呉宮原	
9	山内 大輔・猿渡 翔太	桜が丘	9	松田 優	国泰寺	
9	村上 翔太・前津宗 武司	盈進	9	澤田 悠汰	広島城北	
9	奈原 諒・松田 優	国泰寺	9	白川 誠	広島城北	

女子個人戦の部

順位	ダブルス	学校名	順位	シングルス	学校名	備 考
1	豊田 希美・吉廣 咲姫	清水ヶ丘	1	豊田 希美	清水ヶ丘	全国総体・中国大会出場
2	榎本 若菜・吉川 純子	安芸府中	2	吉廣 咲姫	清水ヶ丘	全国総体・中国大会出場
3	森島 志織・玉木 沙也華	清水ヶ丘	3	水崎 櫻子	清水ヶ丘	中国大会出場
3	田原 由貴・田中 杏奈	鈴峯女子	3	玉木 沙也華	清水ヶ丘	中国大会出場
5	文田 早織・岡本 育恵	国際学院	5	河村 真紀	国泰寺	
5	武田 佳那・松村 侑美	清水ヶ丘	5	武田 佳那	清水ヶ丘	
5	河村 真紀・長谷 侑子	国泰寺	5	内堀 梨沙	清水ヶ丘	
5	福澤 あゆみ・山根 可歩	安芸府中	5	田中 杏奈	鈴峯女子	
9	清水 裕美子・安東 優	誠之館	9	佐藤 来美	神辺	
9	白宮 可奈子・中島 早英	鈴峯女子	9	杉岡 沙絵子	廿日市	
9	小野 祐佳・平原 里美	安古市	9	福嶋 里美	宮島工業	
9	水崎 櫻子・内堀 梨沙	清水ヶ丘	9	山本 真希	安佐北	
9	山本 真希・吉松 絢子	安佐北	9	堀田 有梨江	近大福山	
9	南 彩佳・柳本 怜子	市立福山	9	榎本 若菜	安芸府中	
9	上田 智穂・加藤 未夏	舟入	9	山根 可歩	安芸府中	
9	梶本 美沙・野村 佳代	安芸南	9	森島 志織	清水ヶ丘	

平成20年度広島県高等学校総合体育大会  
男子学校対抗戦結果

(H20.6.1 記録 花岡 理)

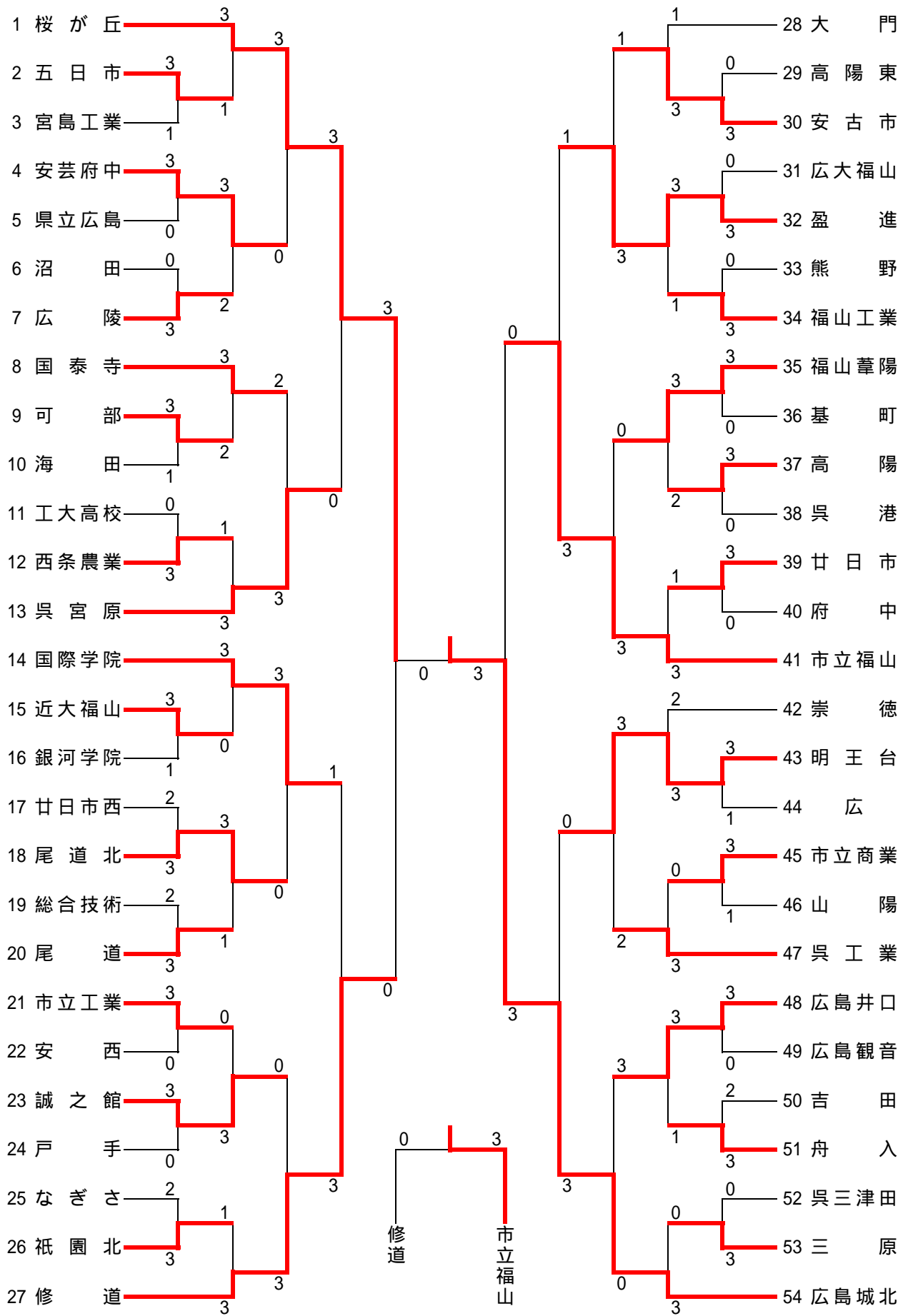

平成20年度広島県高等学校総合体育大会  
女子学校対抗戦結果

(H20.6.1 記録 花岡 理)

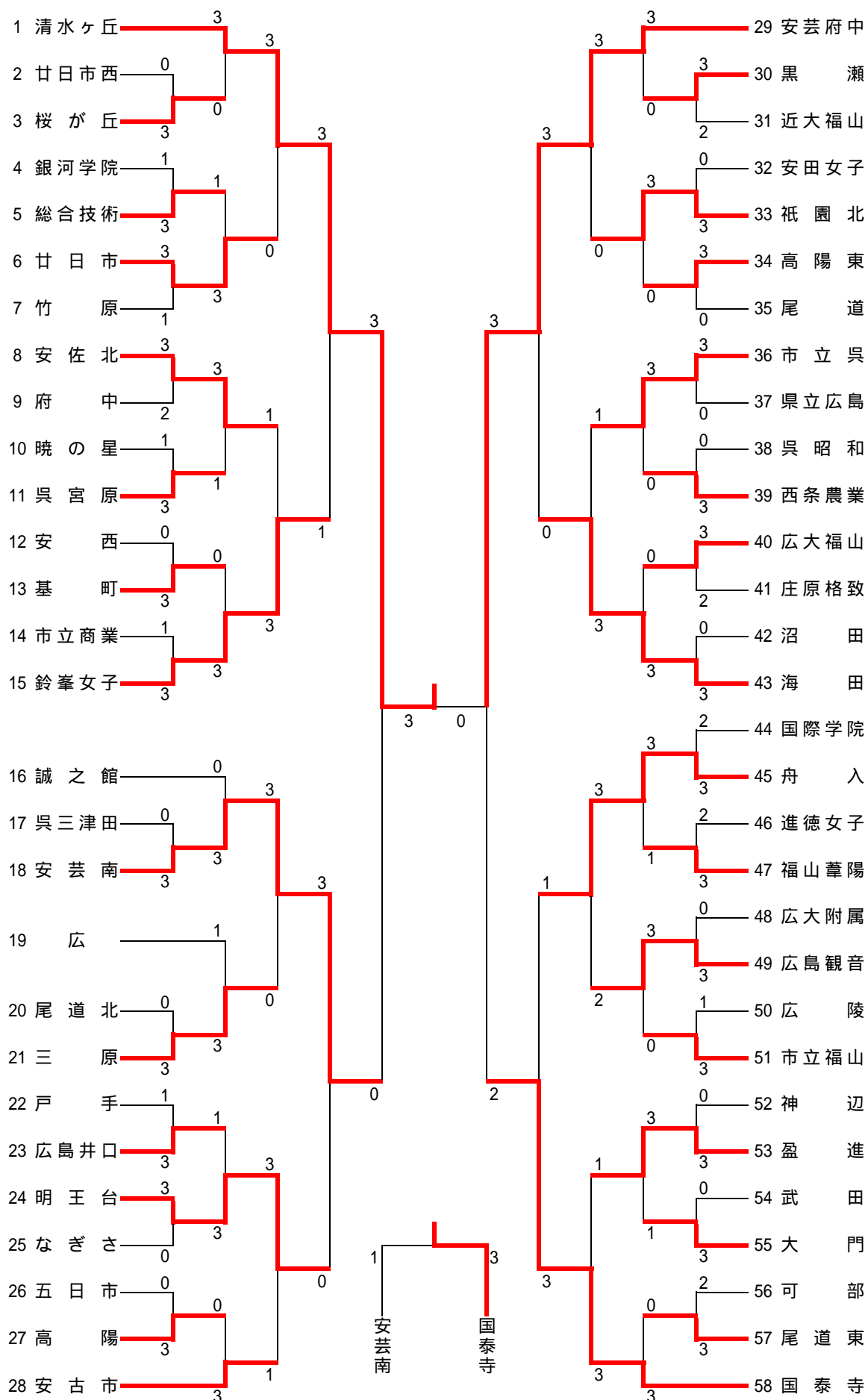

平成20年度県総体試合結果(男子ダブルス)

(H20.6.7 記録 花岡 理)

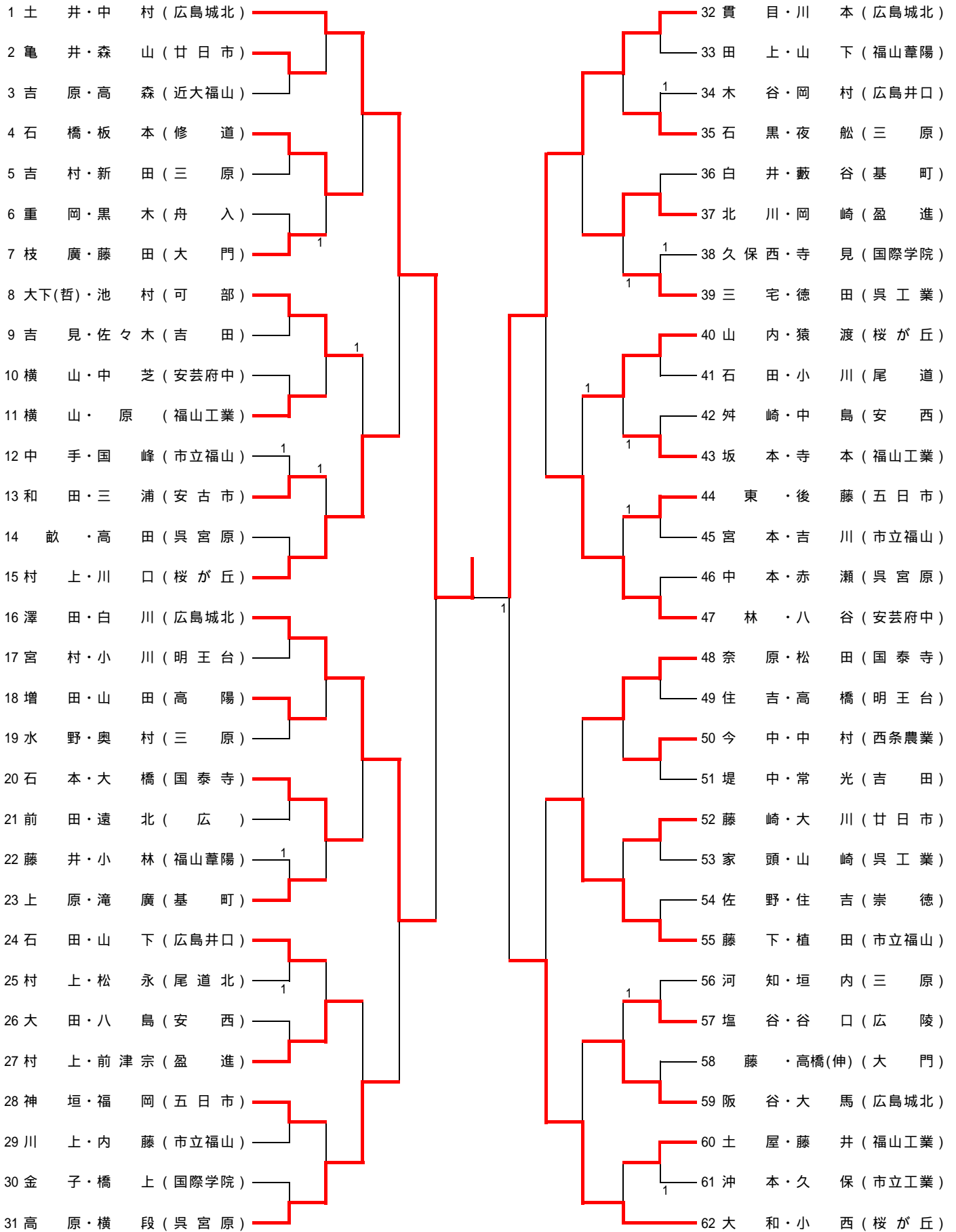

「1」と表示があるものは「2-1」その他は「2-0」です。

平成20年度県総体試合結果(女子ダブルス)

(H20.6.7 記録 花岡 理)

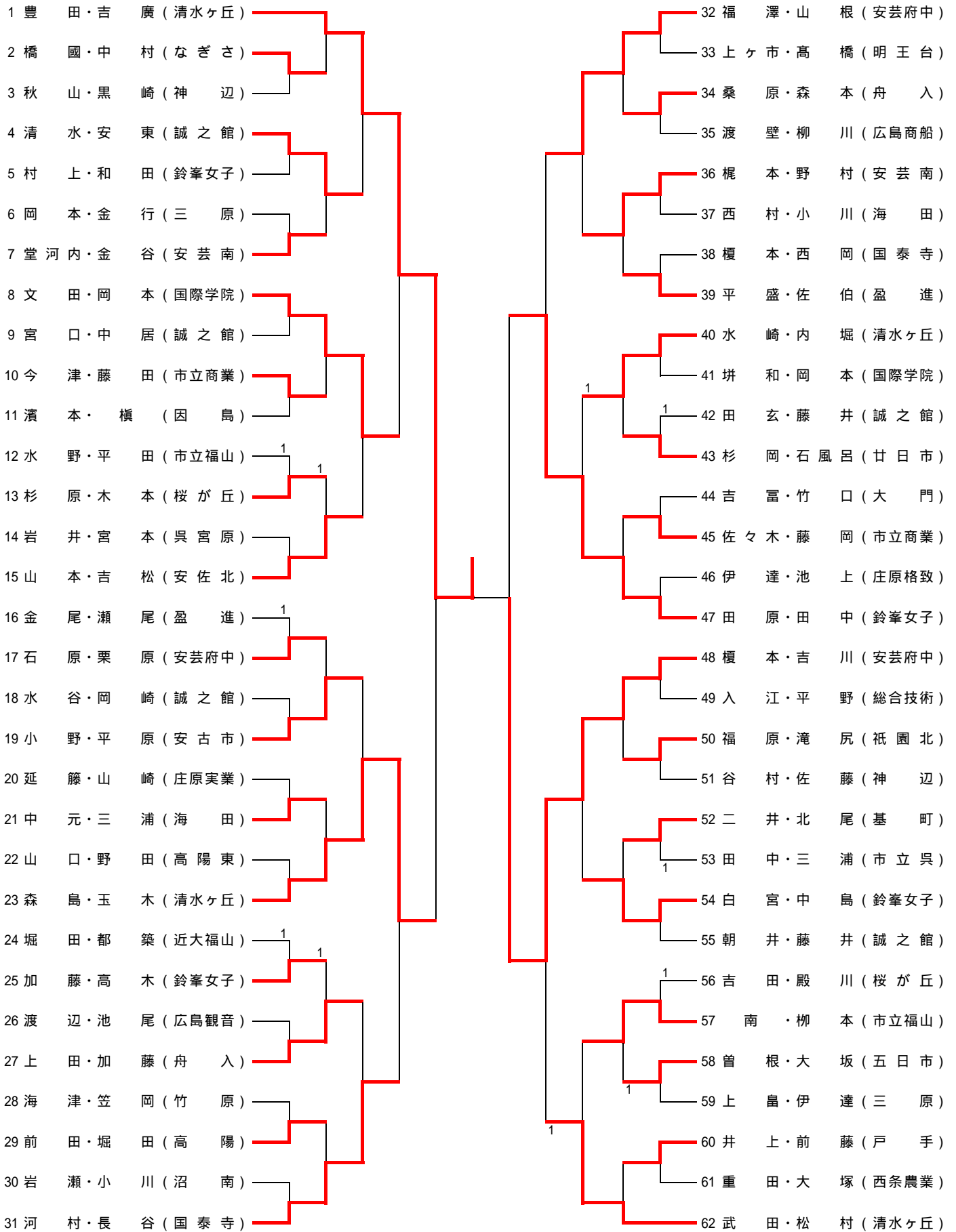

「1」と表示があるものは「2-1」その他は「2-0」です。

平成20年度県総体試合結果(男子シングルス)

(H20.6.8 記録 花岡 理)

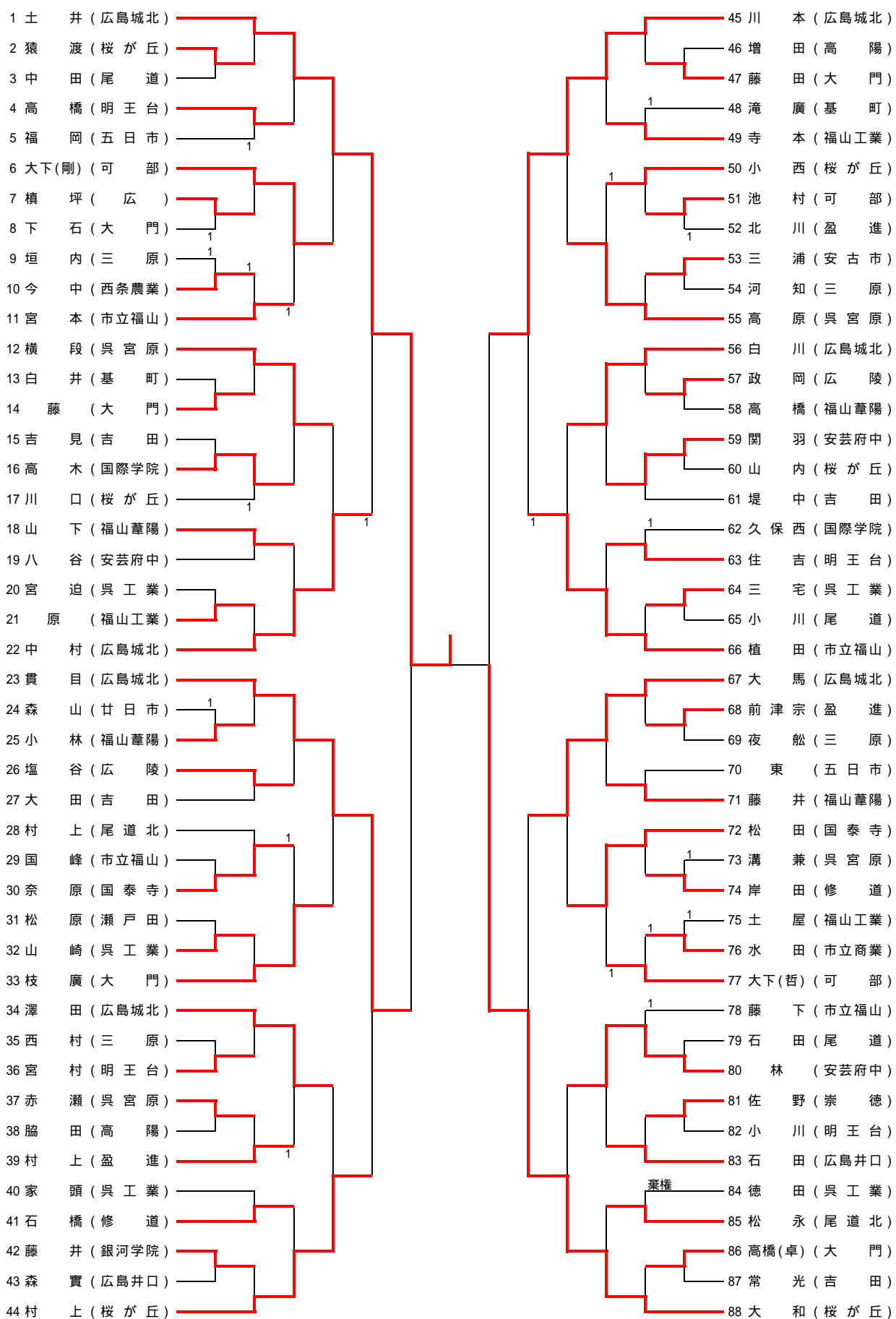

「1」と表示があるものは「2-1」その他は「2-0」です。

平成20年度県総体試合結果(女子シングルス)

(H20.6.8 記録 花岡 理)

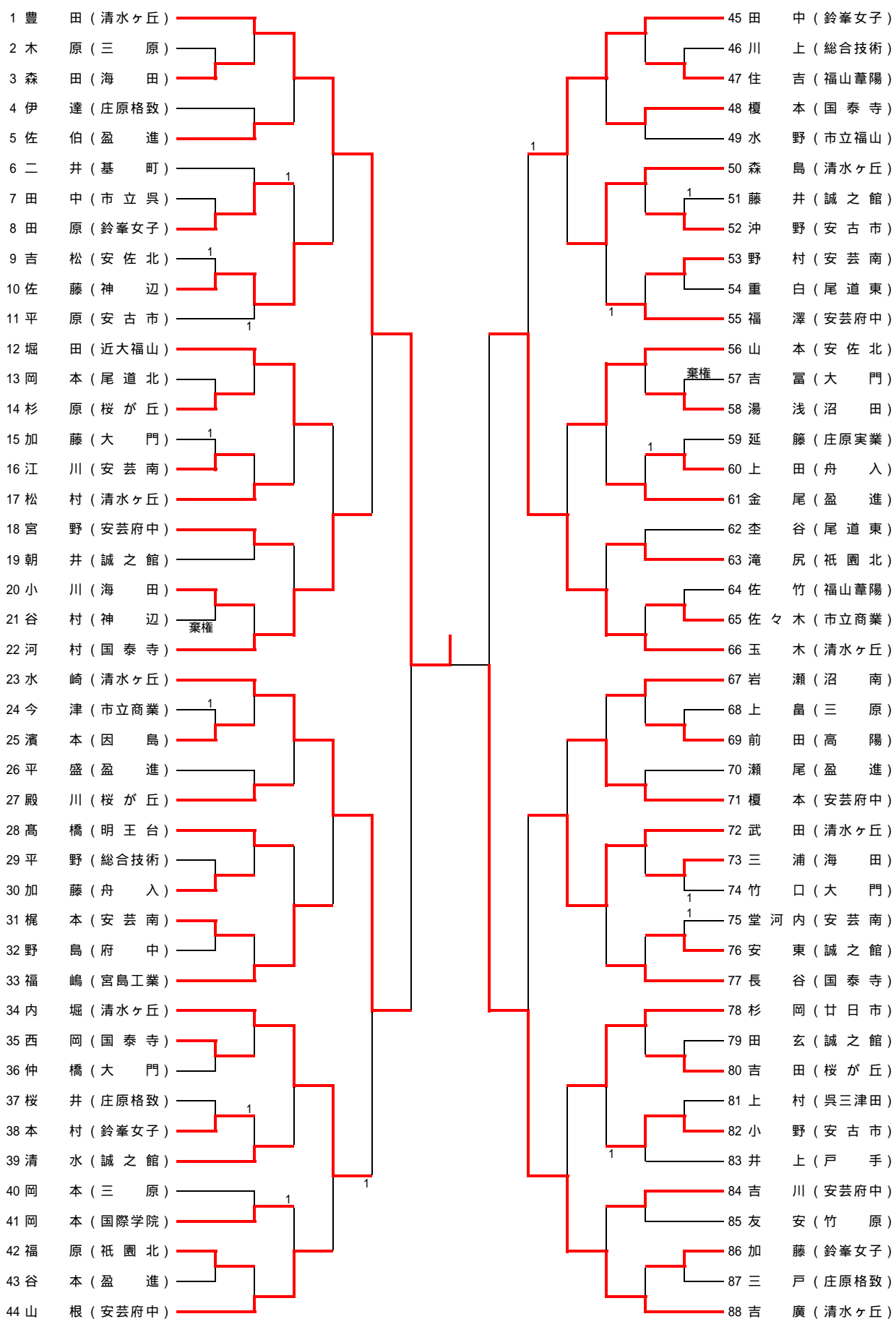

「1」と表示があるものは「2-1」その他は「2-0」です。